

Arbetsdiagram

Palfinger P 640 *Jumbo - NX*

upp

MAN TGS 35.400 KoG / Volvo FM 82 PTR

De i följande visade arbetsdiagram har följande förutsättningar:

Heldragen linje:

Standard-arbetsdiagram

Arbetshöjd = korggolvhöjd + 2,0 m

Arbetskorg i grundläge (ej vriden) och inkörd

Streckad linje:

Max-arbetsdiagram

Arbetshöjd = korggolvhöjd + 2,0 m

Arbetskorg vriden till optimalt läge och utkörd

Allmänt gäller:

Alla uppgifter med standard aluminium-arbetskorg

Specialkorgar har olika sortiment

Uppställningsprecision 0,5°

Uppställningslutning max 1° med automatisk räckviddsanpassning

Avvikelser komponentberoende, möjliga upp till 2%

Alla mått är cirkamått

Extra tillval kan inverka räckviddsförkortande

Räckvidderna är cirkamått och är beroende av chassit, typ av stöd, och extrautrustning hos arbetsplattformen. Illustration av lastbil och utrustning är endast symbolisk och ska inte ge några slutsatser om det tekniska utförandet.

Förbehåll för tekniska ändringar!

Palfinger P 640

Sett bakifrån

Stödarmsutskjutning

Främre vänster	100%
Främre höger	100%
Bakre vänster	100%
Bakre höger	100%

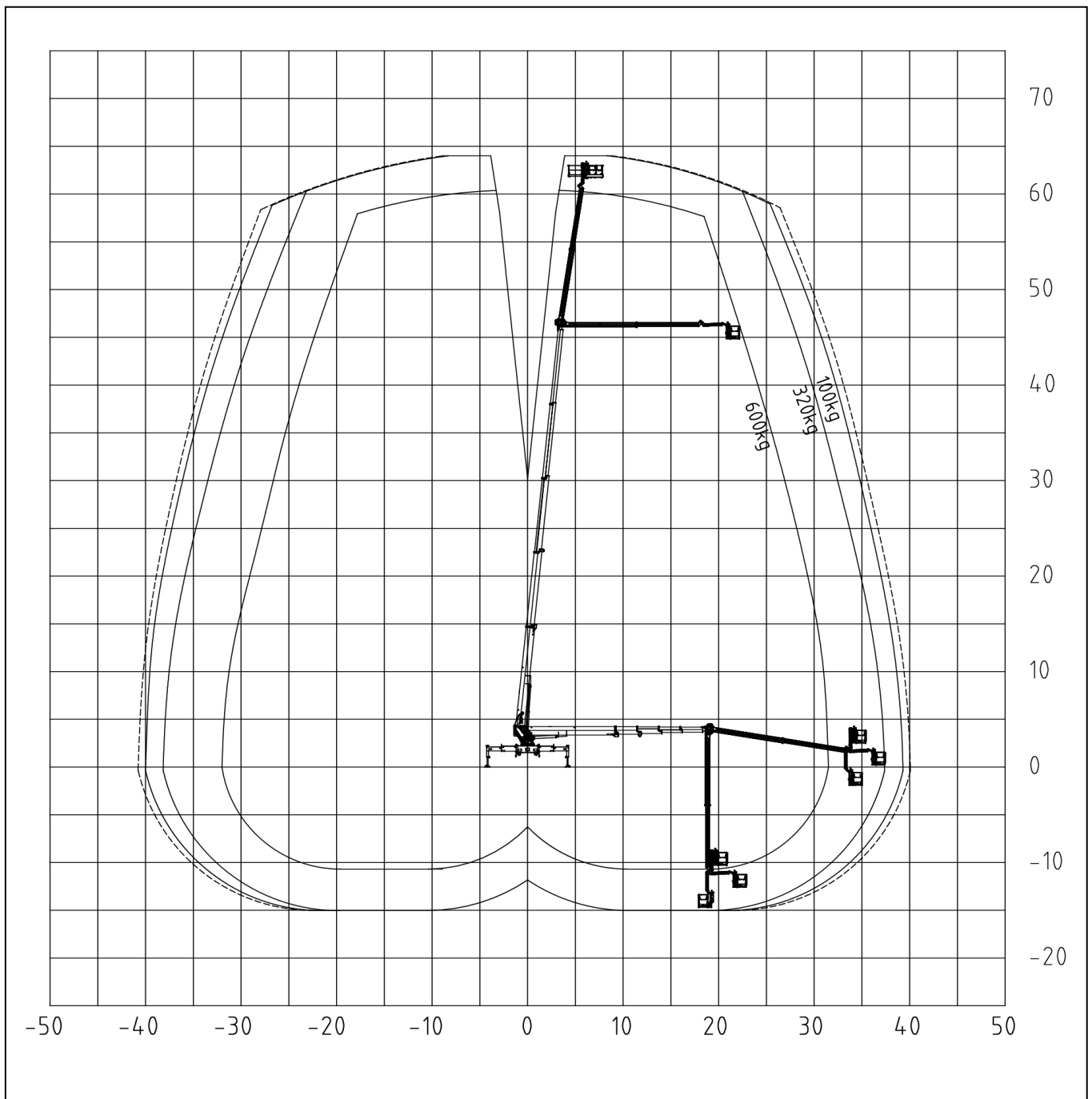

Palfinger P 640

Sett uppifrån

Stödarmsutskjutning

Främre vänster

100%

Främre höger

100%

Bakre vänster

100%

Bakre höger

100%

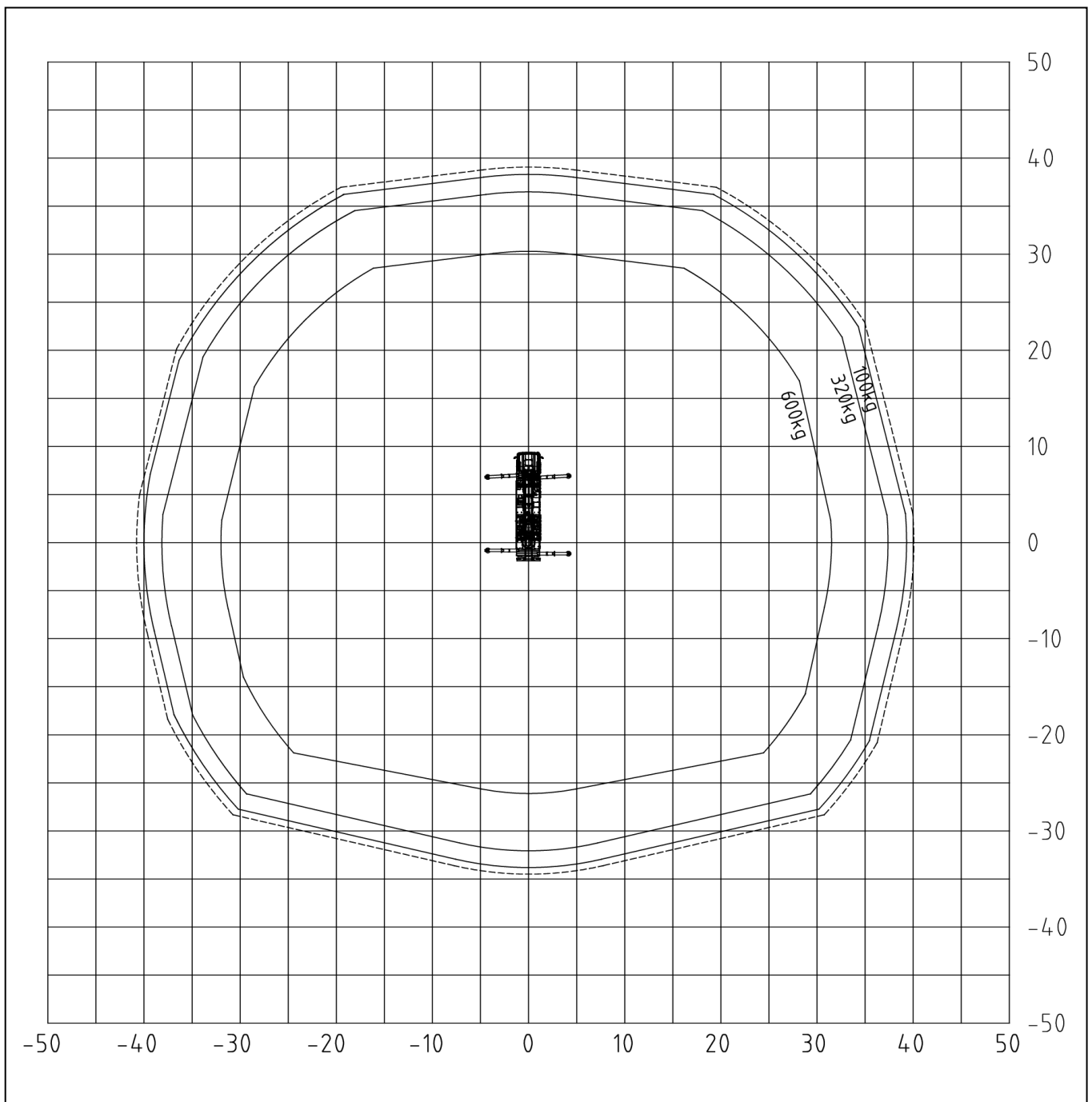

Palfinger P 640

Sett från vänster

Stödarmsutskjutning

Främre vänster

100%

Främre höger

100%

Bakre vänster

100%

Bakre höger

100%

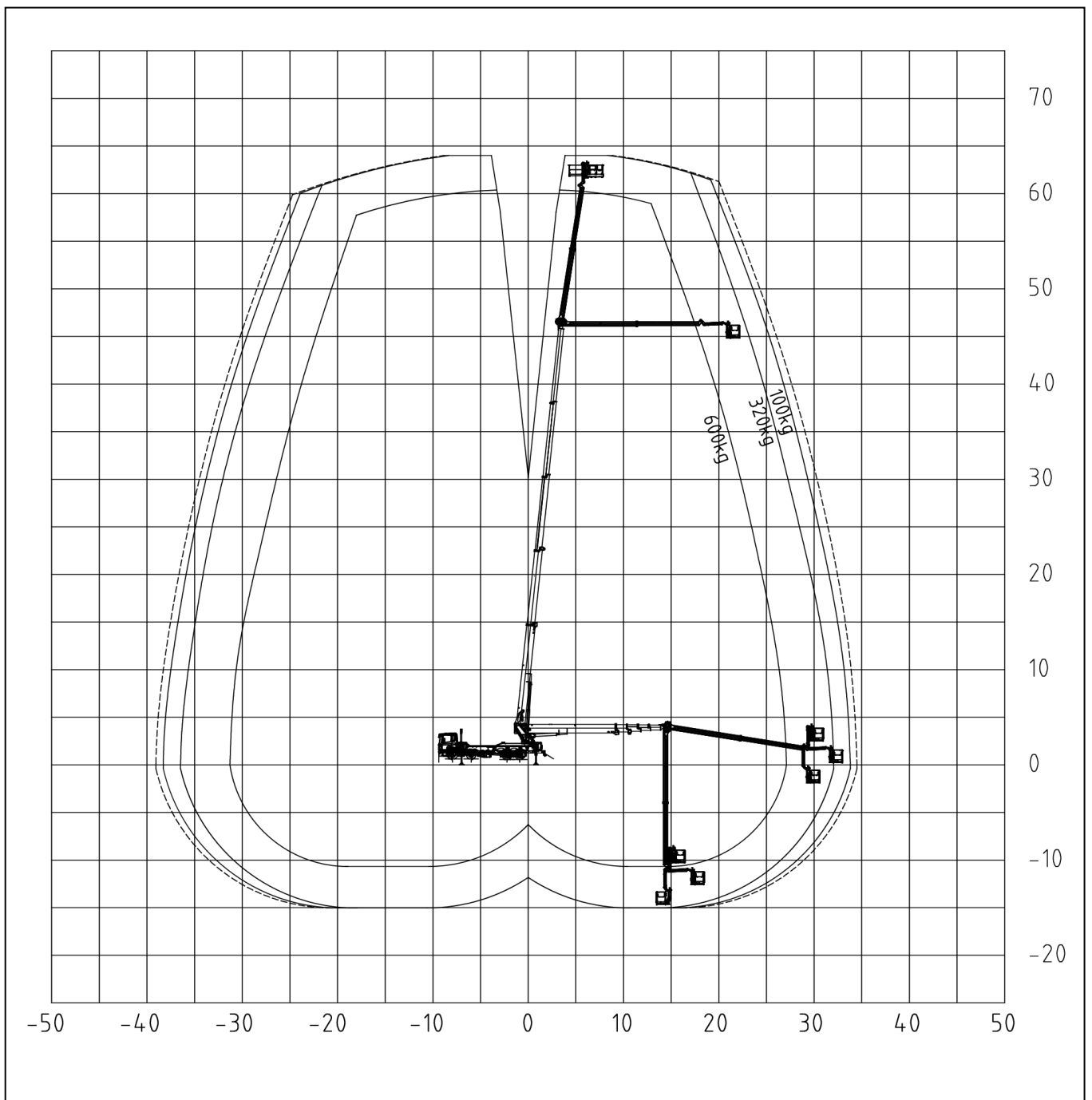

Palfinger P 640

Sett bakifrån

Stödarmsutskjutning

Främre vänster

0%

Främre höger

100%

Bakre vänster

0%

Bakre höger

100%

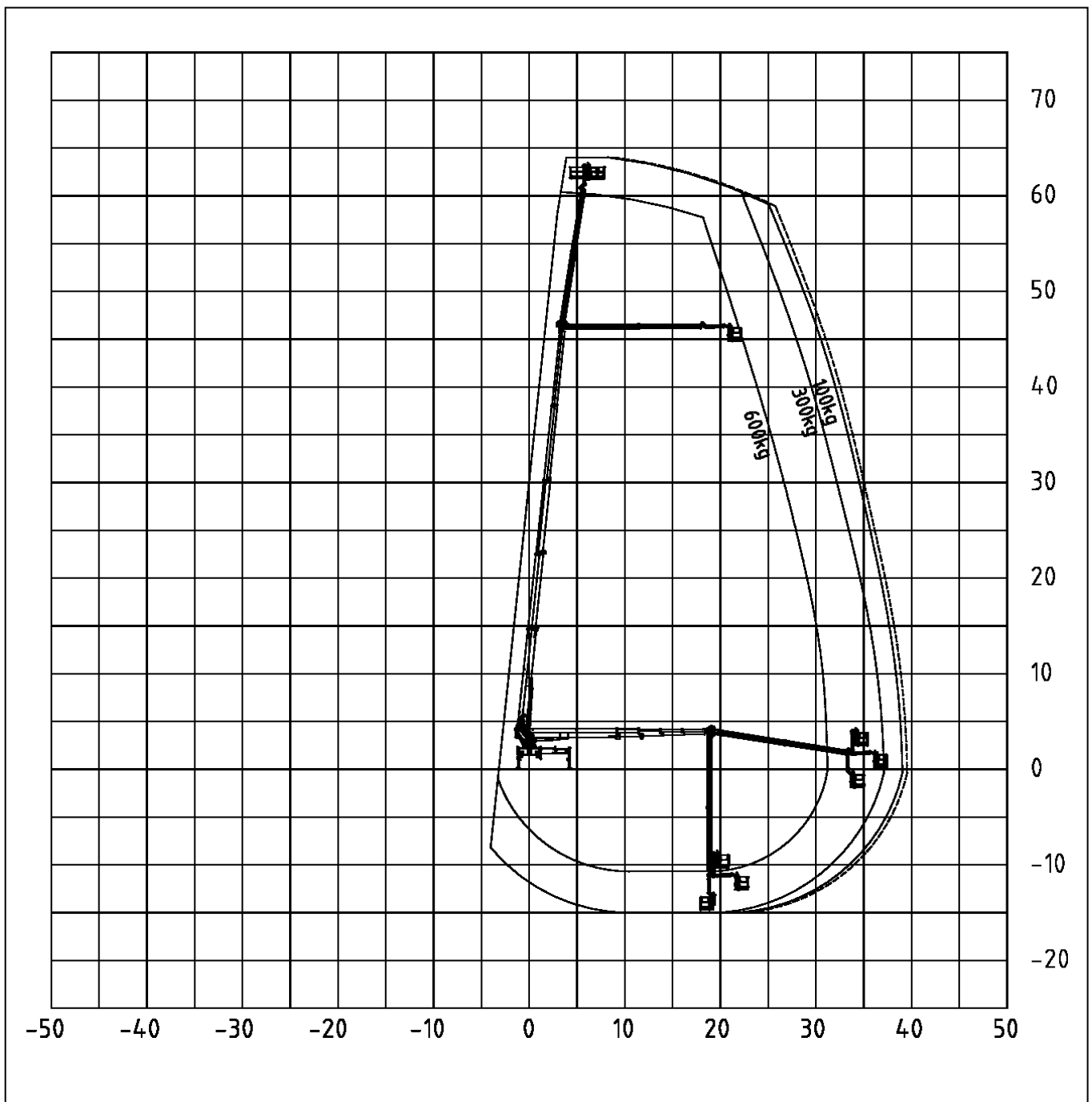

Palfinger P 640

Sett uppifrån

Stödarmsutskjutning

Främre vänster	0%
Främre höger	100%
Bakre vänster	0%
Bakre höger	100%

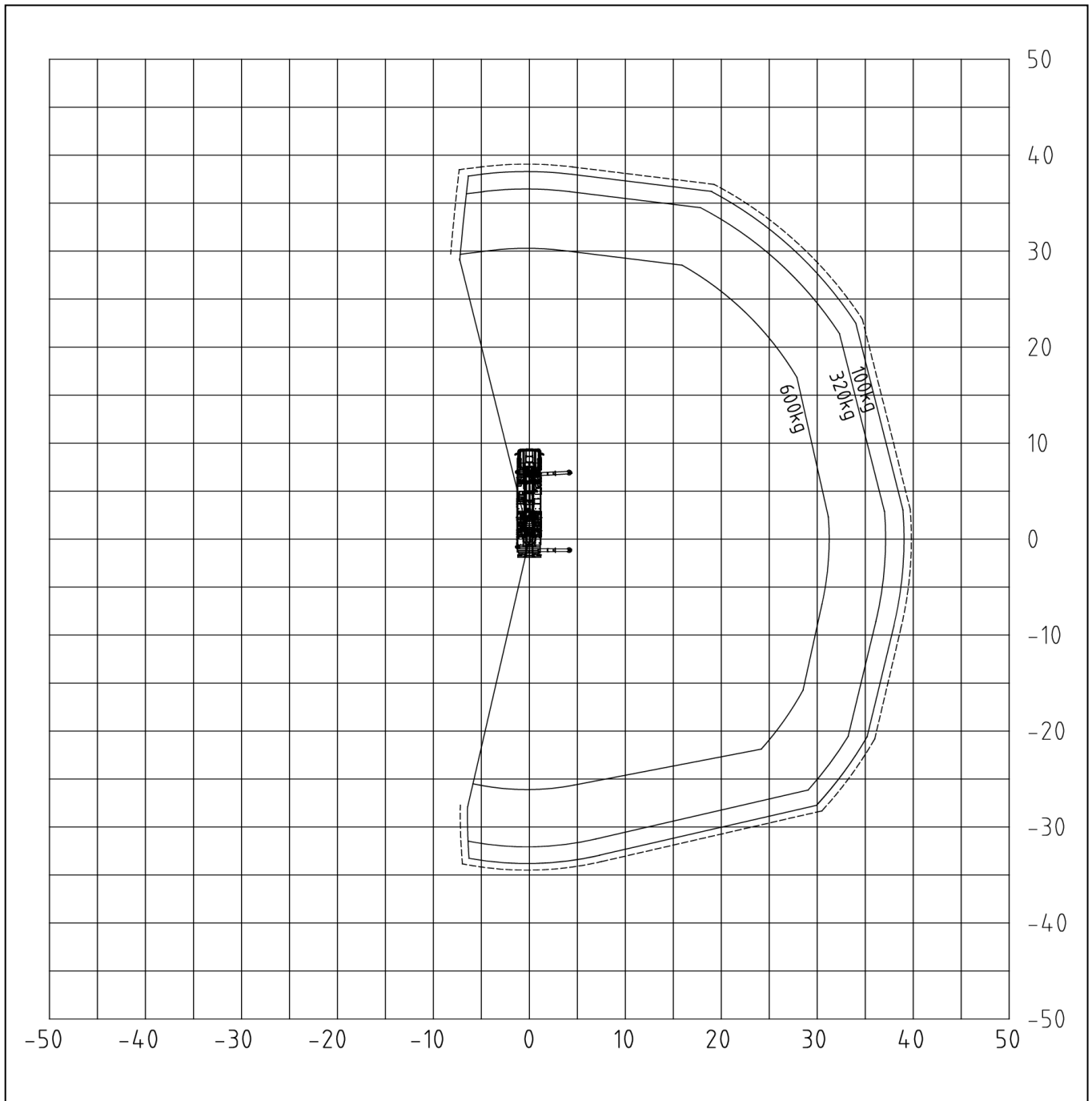

Palfinger P 640

Sett bakifrån

Stödarmsutskjutning

Främre vänster

50%

Främre höger

50%

Bakre vänster

50%

Bakre höger

50%

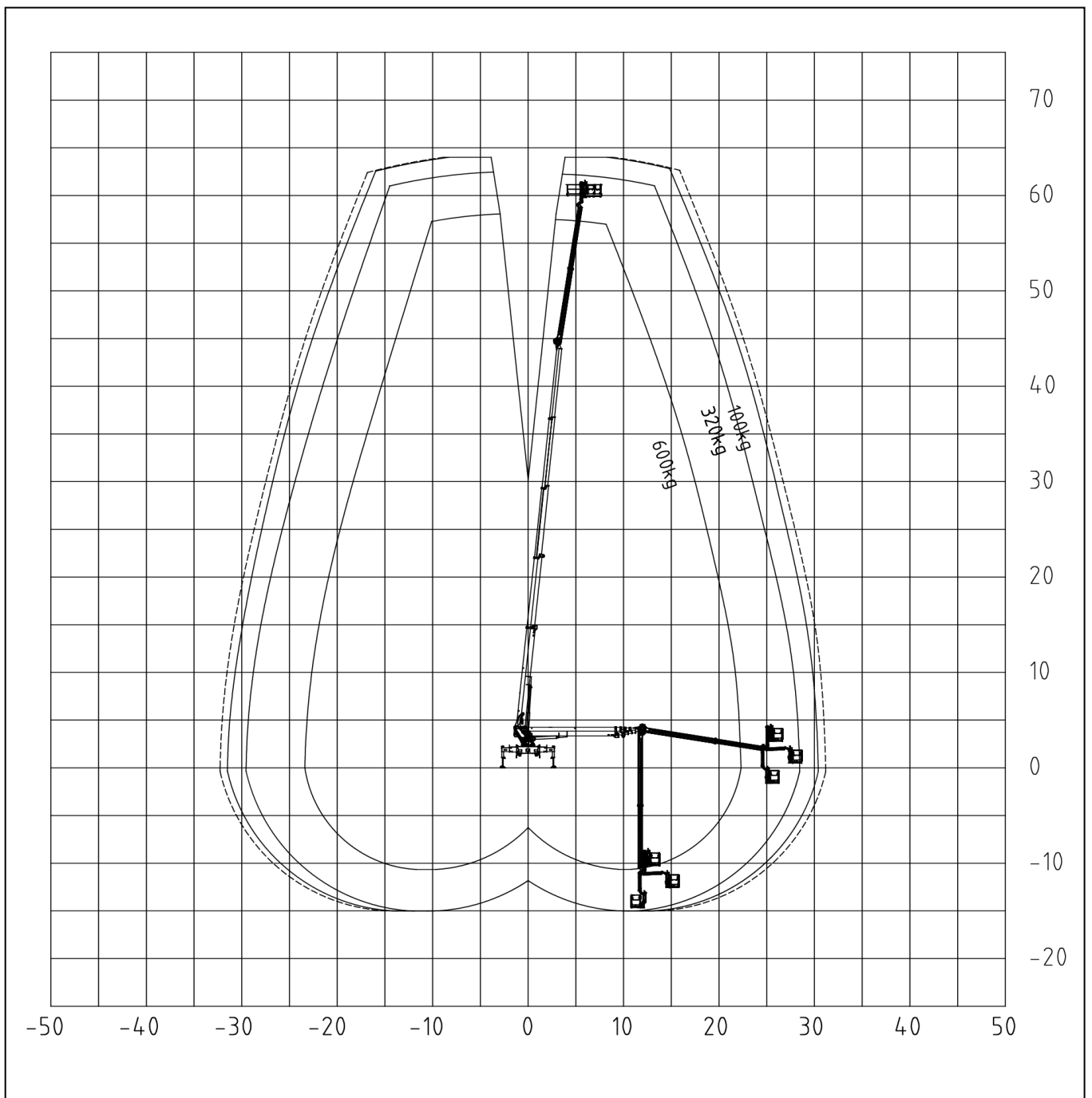

Palfinger P 640

Sett uppifrån

Stödarmsutskjutning

Främre vänster

50%

Främre höger

50%

Bakre vänster

50%

Bakre höger

50%

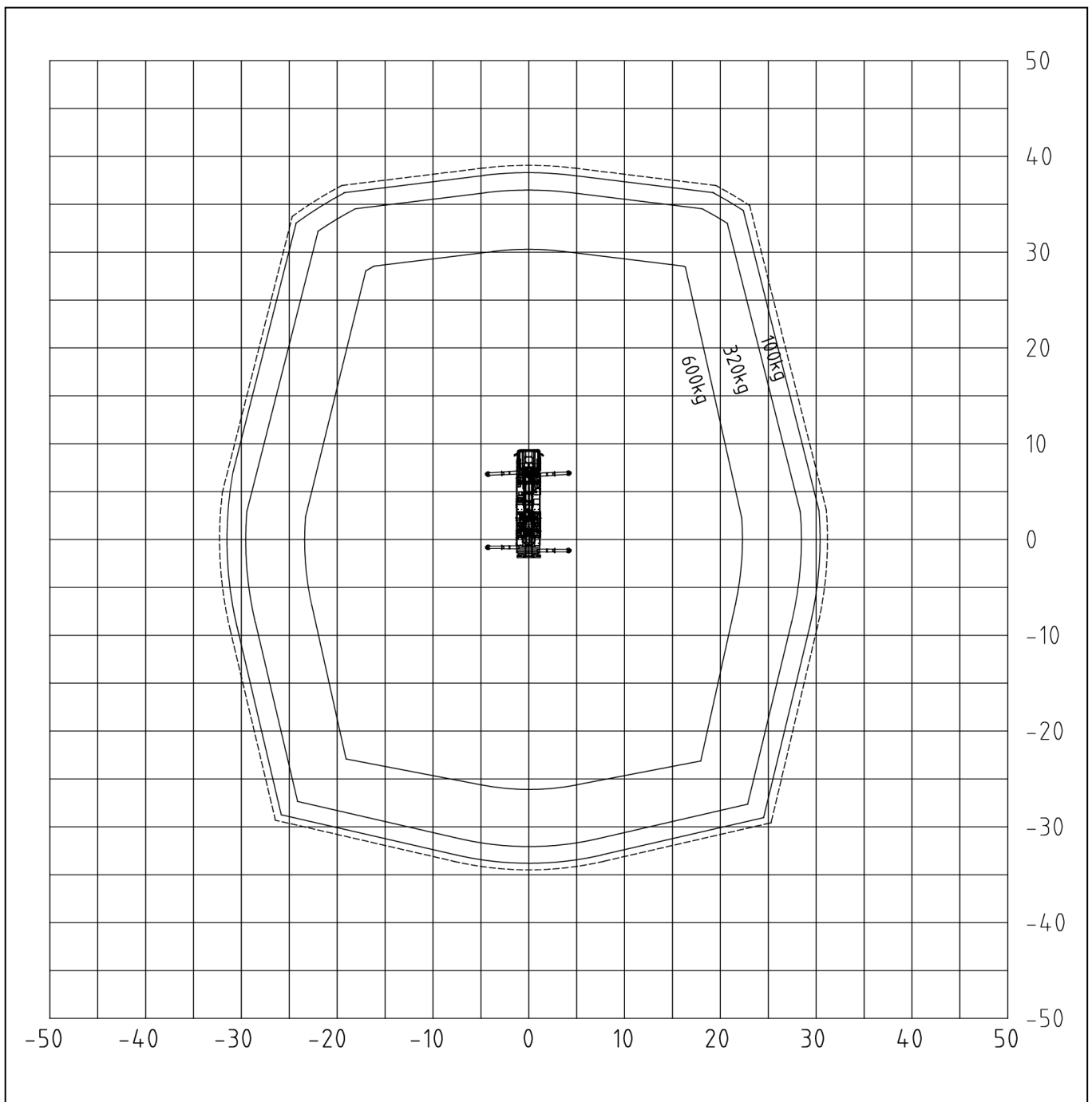

Palfinger P 640

Sett från vänster

Stödarmsutskjutning

Främre vänster

50%

Främre höger

50%

Bakre vänster

50%

Bakre höger

50%

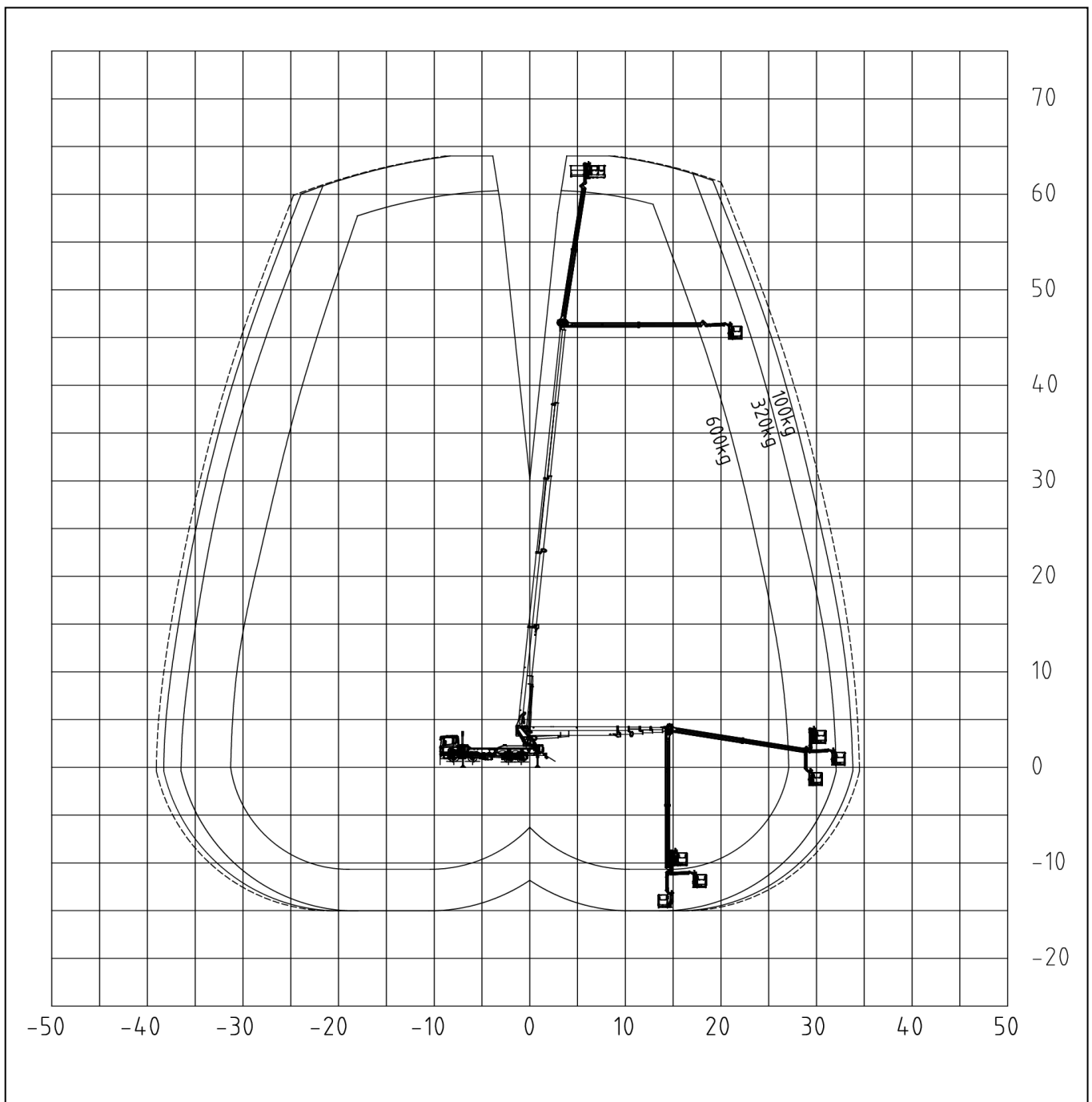

Palfinger P 640

Sett uppifrån

Stödarmsutskjutning

Främre vänster

0%

Främre höger

0%

Bakre vänster

0%

Bakre höger

0%

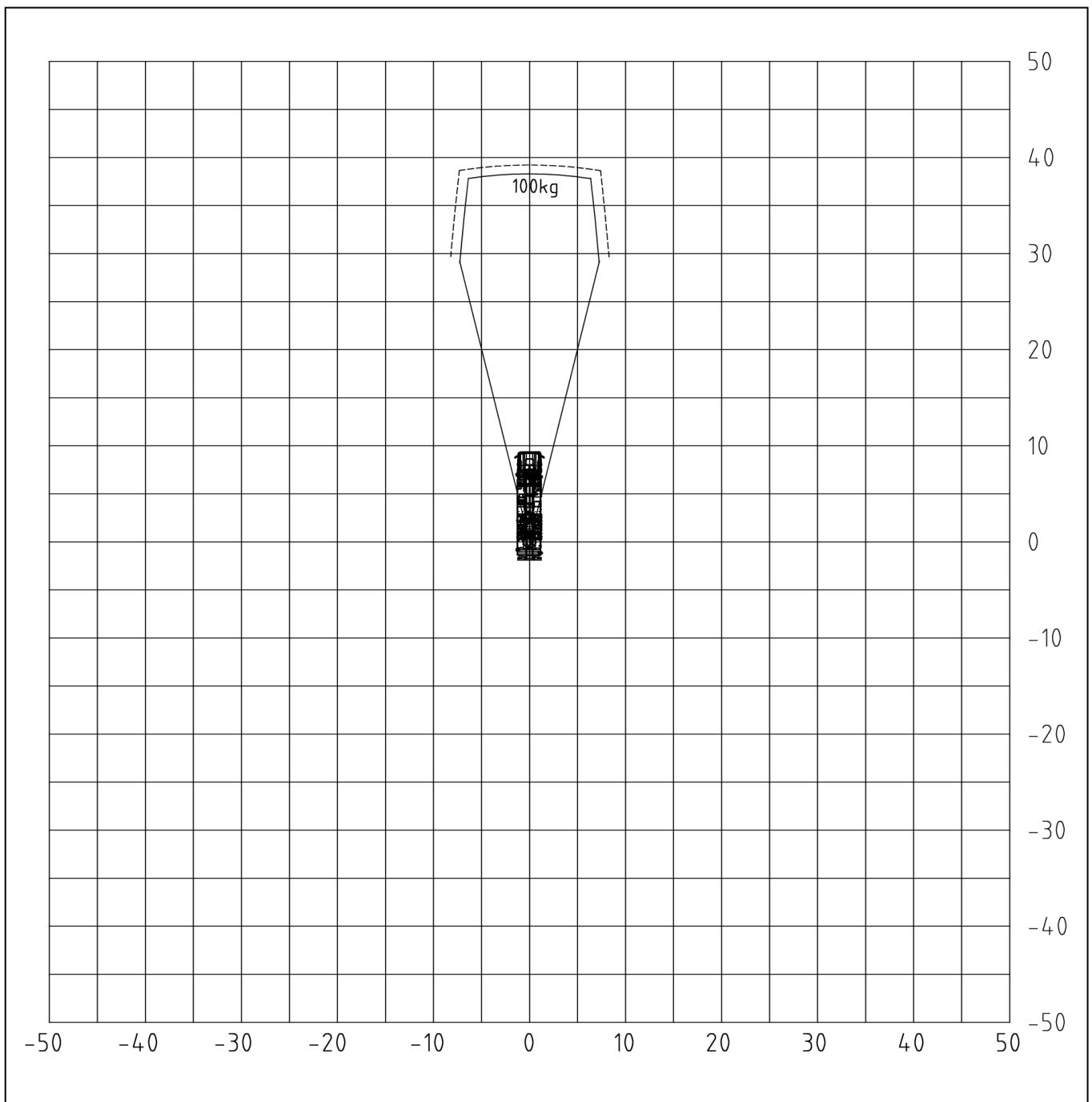

Palfinger P 640

Sett från vänster

Stödarmsutskjutning

Främre vänster

0%

Främre höger

0%

Bakre vänster

0%

Bakre höger

0%

